

SC1	SCARICO VASCA LAVAGGIO WASHING TANK DRAIN VIDAGE CUVE DE LAVAGE WASCHTANKABFLUSS	1 1/4 G
SC2	SCARICO VASCHE PRELAVAGGIO PREWASHING TANK DRAIN VIDAGE CUVE DE PRELAVAGE VORWASCHUNG TANKABLUSS	1 1/4 G

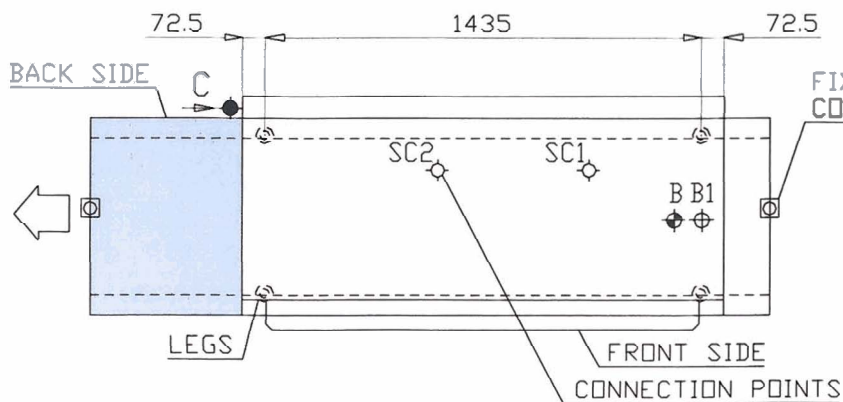

SLIDING BASKET  
SCORRIMENTO CESTO  
ECCOLEMENT PANIERS

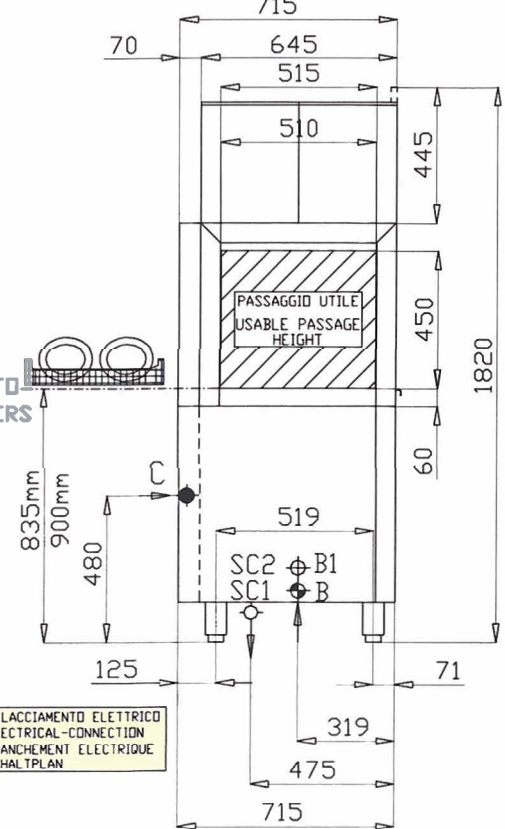

C	ALLACCIAMENTO ELETTRICO ELECTRICAL-CONNECTION BRANCHEMENT ELECTRIQUE SCHALTPLAN
---	--

B1	ENTRATA ACQUA CALDA MAX 55° WATER INLET MAX 55° TUYAU DE CHARGEMENT MAX 55° MAXIMALE 55° VARMVASSEREINTRITT	3/4" G
----	--	--------

B	ENTRATA ACQUA FREDDA MIN 5° WATER INLET MIN 5° TUYAU DE CHARGEMENT MIN 5° MINIMALE 5° KALTVASSEREINTRITT	3/4" G
---	---	--------

**KROMO**

Descrizione/Description: LAVASTOVIGLIE SERIE K

Denominazione/Product Name: K 2700 DX

OPTIONALS: K11 (6-kW)

- PW PREWASH
- W WASH
- R RINSE
- 2R POWER RINSE
- RW REINFORCED WASH

- RR DOUBLE RINSE
- D DRYER
- SC STEAM CONDENSER
- SE STEAM EXHAUSTER
- HR HEAT RECOVERY

Disegno/Drawing  
**SA2711**

N°Ordine Rif/Order Number:

Cliente/Customer:

Dis/Draw.: A.Simonato

Data/Date 31-07-2007

Le informazioni contenute nel presente documento corrispondono alla definizione sul prodotto alla data di emissione dello stesso. Il Produttore si riserva il diritto di apportare modifiche alle caratteristiche per miglioramenti tecnici.

Proprietà riservata a termini di legge. Vietata la riproduzione o diffusione senza autorizzazione scritta.

